

INNO-SEAL

FOX MULTISEAL 2115

ТЕХНИЧЕСКАЯ СПЕЦИФИКАЦИЯ ПОДКЕРАМИЧЕСКОЙ ГИДРОИЗОЛЯЦИОННОЙ СИСТЕМЫ С ПОЛНОСТЬЮ ЭЛАСТИЧНЫМ МАТЕРИАЛОМ НА ОСНОВЕ ЦЕМЕНТА

Ознакомление

FOX MULTISEAL 2115 - это гидроизоляционная система на основе цемента и полимерной дисперсии, которая применяется во влажных помещениях и керамической плитке с полностью эластичным материалом.

1. КАЧЕСТВО ПОВЕРХНОСТИ

Применяемые бетонные основания должны быть прочными и иметь достаточную прочность на сжатие (не менее 25 Н/мм²), а предел прочности при растяжении должен составлять не менее 1,5 Н/мм². Основание должно быть чистым, сухим и не содержать всевозможных загрязнений, масел, смазок, покрытий и материалов для поверхностного отверждения и т.д.

2. ВОПРОСЫ ПОДЛЕЖАЩИЕ РАССМОТРЕНИЮ

- При применении **FOX MULTISEAL® FS478**, если температура окружающей среды и поверхности ниже +5°C или выше +25°C, следует ожидать подходящих температур. Применение не должно быть сделано в очень жаркую, дождливую или ветреную погоду. **FOX MULTISEAL® FS478**, нанесенный при +23°C, приобретает механическую прочность через 3 дня, становится водонепроницаемым через 7 дней и достигает своей окончательной прочности через 28 дней. Нанесение керамического покрытия следует начинать, когда продукт полностью высохнет и приобретет механическую прочность.
- При наружных применениях поверхность должна быть защищена от солнца, ветра, дождя или мороза в течение первых 24 часов.
- Время работы и реакции систем на основе цемента и акрила зависит от температуры окружающей среды и грунта, а также от относительной влажности воздуха. При низких температурах реакция замедляется, что увеличивает срок службы (жизнеспособности) и время работы. Высокие температуры ускоряют реакцию, и время, указанное выше, соответственно сокращается.
- Чтобы материал полностью отвердел, температура окружающей среды и грунта не должна быть ниже минимально допустимого значения. На практике толщина мокрой пленки не должна превышать 1,30 мм в один слой.
- Места для прогулок должны быть покрыты присадкой **FOX BINDER FM 125**.
- Рекомендуется использовать керамические клеи серии **INNO-FIX** для покрытия керамических, мраморных и др. изделий.

3. СИСТЕМА ПОДРОБНОГО ЧЕРТЕЖА

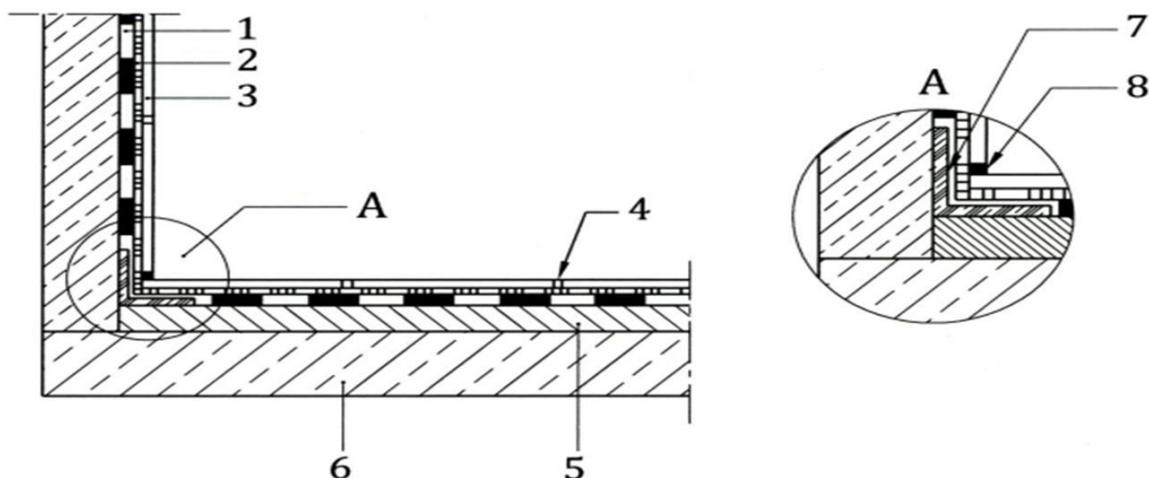

- 1) FOX MULTISEAL FS478
- 2) Клей для керамической плитки
- 3) Керамическая плитка
- 4) Шовный наполнитель

- 5) Поверхность нанесения с уклоном не менее 1,5%
- 6) Бетон
- 7) FOX TRIPLETAPE 120
- 8) Уплотнительный герметик



4. ПРОЦЕДУРА НАНЕСЕНИЯ

4.1 Подготовка Поверхности

Стяжка И Штукатурные Поверхности

Очень важно, чтобы влажный объем был гидроизолирован в измерителе стеновых штукатурок, без каких-либо пор и высоких дозировок стяжки пола. Уклон на земле должен составлять не менее 1,5% в направлении фильтра. Фильтры, подходящие для распределения гидроизоляции, должны быть предпочтительными, и фильтр должен быть надежно закреплен на подложке. Во влажных помещениях, подлежащих гидроизоляции, стяжки вокруг сита должны быть разбиты до 5-6 см в ширину до тех пор, пока основной бетон не достигнет основного бетона, а растворы в пространстве вокруг сита не должны быть очищены, пол должен быть увлажнен и заполнен раствором для ремонта жидкого раствора **FOX GROUT FC155**.

Поверхности и мокрые стены влажных участков, которые были снабжены ремонтным раствором для затирки вокруг фильтра, должны быть очищены от посторонних материалов, таких как грязь, масляная краска, путем соскабливания поверхности. Масло, жир, топливо и парафиновые отходы должны быть удалены, а также антиадгезивы, остатки цемента, стружка, сыпучие частицы и отвержденные мембраны. Дефекты поверхности, неровные поверхности следует ремонтировать раствором **FOX MORTAR FC188 T**.

4.1.1 Нанесение Затирочного ремонтного Раствора

FOX GROUT FC155 - высокопрочный цементный раствор без усадки (испорченности) на цементной основе. Соответствует Стандарту EN 1504-3 /R4 Класса.

Технические Особенности

Материальная Основа			Минеральные наполнители и полимерный армированный специальный цемент
Плотность			2,25 кг/л
Цвет			Серый
Прочность на Сжатие	TS EN 12190	1 день	30 Н/мм ²
		7 дней	50 Н/мм ²
		28 дней	60 Н/мм ²
Прочность на Изгиб	TS EN 12190	28 дней	12 Н/мм ²
Прочность Сцепления	TS EN 1542	Бетона 28 дней	2 Н/мм ²
		Стали 28 дней	2 Н/мм ²
Модуль Эластичности		28 дней	20 КН/мм ²
Применяемая Толщина			10 мм -40 мм
Температура Применяемой Поверхности			+5°C / +30°C
Рабочая Температура			-20°C / +40°C
Длительность Использования			45 минут
Время Пеше-хождения по Поверхности			24 часа
Полное Отвердевание			28 дней

Вышеуказанные значения приведены для +23°C и относительной влажности 50%. Высокие температуры сокращают время, низкие температуры увеличивают время

Нанесение

1) Соответствующее количество воды, указанное на упаковке, выливается в чистую миску для смешивания. В то время как **FOX GROUT FC155** медленно добавляется в воду, его смешивают с помощью электрического миксера при 400-600 об/мин и подходящего наконечника для смешивания в течение 3-4 минут, пока он не станет однородным. В материале не должно быть комков. После того, как материал оставлен на 3 минуты, его готовят к применению, снова перемешивая в течение 1 минуты.

2) Подготовленный раствор для затирки следует заливать вокруг слитого и увлажненного сита только с одной стороны сита без перерыва.

4.1.2 Изготовление Поверхностного Ремонта

FOX MORTAR FC188 T - представляет собой однокомпонентный, тиксотропный, высокопрочный ремонтный раствор на основе цемента с добавлением волокон.

Соответствует Стандарту EN 1504-3 /R4 классу.



Технические Особенности

Материальная Основа	Минеральные наполнители, специальный цемент, армированный волокном и полимером		
Плотность	2,25 кг/л		
Цвет	Серый		
Прочность На Сжатие	TS EN 12190	1 день	24 Н/мм ²
		7 дней	50 Н/мм ²
		28 дней	65 Н/мм ²
Прочность на Изгиб	TS EN 12190	28 дней	12 Н/мм ²
Сцепление с Бетоном Модуль Эластичности	TS EN 1542	28 дней	2,4 Н/мм ²
		28 дней	20 КН/мм ²
Применяемая Толщина	Мин. 10 мм - Макс. 40 мм		
емпература Применяемой Поверхности	+5°C / +30°C		
Рабочая Температура	-20°C / +40°C		
Длительность Использования	30 минут		
Пеше-хождение по Поверхности	24 часа		
Полное Отвердевание	28 дней		



Вышеуказанные значения приведены для +23°C и относительной влажности 50%. Высокие температуры сокращают время, низкие температуры увеличивают время

Нанесение

- 1) Соответствующее количество воды, указанное на упаковке, выливается в чистую миску. Хотя **FOX MORTAR FC188 T** медленно добавляется в воду, его смешивают с помощью электрического миксера при 400 - 600 об/мин и подходящего наконечника для смешивания в течение 3-4 минут, пока он не станет однородным. В материале не должно быть комков. После того, как материал отдыхает в течение 30 секунд, его снова перемешивают в течение 1 минуты и готовят к применению.
- 2) Поверхностное увлажнение должно быть сделано перед применением. Приготовленную смесь наносят шпателем в один слой, не более 4 см. Его следует наносить слоями, где требуется большая толщина. В тех случаях, когда требуется ровное покрытие, материал должен поглощать воду, а поверхность заполняется деревянным или стальным шпателем путем разбрызгивания воды на поверхность. В случаях применения в местах, подверженных воздействию внешних погодных условий, очень жаркая и ветреная среда должна быть защищена поверхностной глазурью или отверждающим материалом в течение 48 часов.

4.1.3. Изготовления Ленты Для Снятия Фаски

FOX TRIPLETAPE 120 - представляет собой 3-слойную поперечную высокопрочную, продольную жесткую (не растягивающуюся) двустороннюю гидроизоляционную ленту из полипропилена (PP) с фетровым покрытием.

Технические Особенности

Материальная Основа	Перевозчик (снизу и сверху)	Пропилен (PP) волокно
	Покрытие	Очень гибкий термопластичный эластомер
Цвет	Серый	
Разрывная Нагрузка Продольная	DIN EN ISO 527-3	120 Н/15 мм
Разрывная Нагрузка Поперечная	DIN EN ISO 527-3	25 Н/15 мм
Удлинение При Разрыве - Продольное	DIN EN ISO 527-3	70%
Удлинение При Разрыве-Поперечном	DIN EN ISO 527-3	300%
Давление Прокола	2 бар	
Устойчивость к УФ, Мин.	DIN EN ISO 4892-2	≥500 часов
Толщина	0,66 мм	

Вышеуказанные значения приведены для +23°C и относительной влажности 50%. Высокие температуры сокращают время, низкие температуры увеличивают время

Нанесение

Первый слой материала **FOX MULTISEAL® FS478** наносится на стыковое соединение, где будет применяться лента для снятия фаски. После того, как **FOX TRIPLETEE 120** помещается в свежий материал для центрирования стыкового соединения, лента внедряется в гидроизоляционный материал. При нажатии кистью края покрываются гидроизоляционным материалом. После отверждения первого этажа утепление завершается нанесением других полов.



4.2 Изготовление Гидроизоляции

FOX MULTISEAL® FS478 - двухкомпонентный, полностью эластичный гидроизоляционный материал на основе цемента и полимерной дисперсии, предназначенный для всех видов железобетонных поверхностей и штукатурок на цементной основе.

Технические Особенности

Материальная Основа	A Компонент	Специальный цемент, Минеральные шпатлевки, Полимер
	B Компонент	Жидкая полимерная дисперсия Зеленоватый серый
Цвет		
Плотность Смеси		1,70 кг/л
Начальная Адгезия	TS EN 14891/A.6.2	≥0,50 Н/мм ²
Растяжимая Адгезия После Контакта С Водой	TS EN 14891/A.6.3	≥0,50 Н/мм ²
Прочность На Растяжение После Термического Старения	TS EN 14891/A.6.5	≥0,50 Н/мм ²
Прочность На Растяжение После Замораживания-Оттаивания	TS EN 14891/A.6.6	≥0,50 Н/мм ²
Прочность На Растяжение После Контакта С Известью	TS EN 14891/A.6.9	≥0,50 Н/мм ²
Проницаемость Воды	TS EN 14891/A.7	Нет прохода воды ≤20 г увеличение веса
Преодоление Трещин (+23°C)	TS EN 14891/A.8.3	≥0,75 мм
Преодоление Трещин (-5°C)	TS EN 14891/A.8.3	≥0,75 мм
Водонепроницаемость		7 бар (Позитив)
Температура Применяемой Поверхности		+5°C / +25°C
Рабочая Температура		-20°C / +80°C
Длительность Использования Смеси		2 часа
Открытое Использование	Механическая Устойчивость	2 дня
	Проницаемость Воды	7 дней
Покрытие Поверхности	Штукатурка и Керамика	3 дня



Вышеуказанные значения приведены для +23°C и относительной влажности 50%. Высокие температуры сокращают время, низкие температуры увеличивают время

Нанесение

- 1) 1/2 В Компонента **FOX MULTISEAL® FS478** наливают в чистую чашу для смешивания. При медленном добавлении А Компонента **FOX MULTISEAL® FS478** его смешивают с электрическим миксером со скоростью 400-600 об/мин и подходящим наконечником для перемешивания в течение 3-5 минут. Смесь, которая имеет консистенцию пасты, выдерживается в течение 2 минут, оставшийся В Компонент добавляется и перемешивается в течение 1-2 минут и готовится к применению.
- 2) Поверхность увлажняют перед применением гидроизоляции. Приготовленную смесь **FOX MULTISEAL® FS478** наносят с помощью изолирующей щетки с расходом **1,00 кг/м²**. Если материал покрытия теряет воду и приобретает матовый вид во время нанесения, следует понимать, что поверхность недостаточно смачивается или быстро сохнет. В тех случаях, когда такой воздух горячий, только 10% В Компонента **FOX MULTISEAL® FS478** можно добавить в смешанный материал для первого слоя.
- 3) Гидроизоляция должна быть применена к стенам душевых секций на столько же, сколько и к высоте потолка, а также к стенам других секций с минимальным уровнем 0,20-0,25 метра.
- 4) Во время нанесения грунта **FOX TRIPLETAPE 120** размещается под углом 90 градусов, половина ленты для снятия фаски находится на стяжке, а другая половина - на стене, а **FOX MULTISEAL® FS478** наносится с помощью короткой кисти. Грунтовочный слой **FOX MULTISEAL® FS478**, который смешивается сразу после этого, наносится в 2 слоя без каких-либо пор на загрунтованных участках с расходом приблизительно **1,50 кг/м²**. Время высыхания между слоями варьируется в зависимости от условий окружающей среды.
- 5) Нанесение 3-х слоев наносится на поверхность с расходом около **1,50 кг/м²**. Направление нанесения кисти на каждый слой должно быть перпендикулярно друг другу.



- 6) Для нанесения керамического покрытия во влажных помещениях с применением гидроизоляции должно пройти не менее 72 часов времени высыхания материала. Чтобы предотвратить повреждение гидроизоляции на полу, нанесение керамического покрытия должно начинаться с земли. Силиконовый герметик **FOX SILICOPLUS SS310** следует использовать между керамикой на стыках стены и стены.

Важное Примечание

В случае нанесения керамической гидроизоляции мокрого объема на бетонный пол, угловая фаска выполняется с помощью **FOX MORTAR FC188 T** на стыках бетонного пола - занавес. Ремонт поверхности, грунтовка, нанесение скоса на нижних углах (на фаске), гидроизоляция 2 и 3 слоями выполняются, как описано выше. На этом этапе наиболее важным моментом является выяснение деталей фильтра. Со временем, если керамические соединения подвергаются воздействию химических веществ, таких как отбеливатель, порошок и повреждены, поверхностные воды проходят под керамикой. Заливка низкой дозы стяжки пола поглощает поверхностные воды и начинает накапливаться на гидроизоляции. Вода, проходящая под стяжкой, должна сливаться через расход. В противном случае вода, которая не может быть слита, со временем может подняться, что приведет к постоянной влажной среде и даже к пропуску воды из влажного объема в другие места.

